

**Вентилятор низкого давления**  
**VB2 1124RU**  
ПАСПОРТ



**СОДЕРЖАНИЕ**

1. Назначение .....	3
2. Технические характеристики .....	3
3. Комплектность .....	5
4. Устройство .....	5
5. Рекомендации по установке и подключению .....	6
6. Меры безопасности.....	9
7. Техническое обслуживание .....	10
8. Хранение, упаковка и транспортировка изделия.....	10
9. Гарантии .....	11
10. Соответствие требованиям технических стандартов.....	11
11. Сведения о рекламациях.....	12
12. Учет технического обслуживания .....	12
13. Утилизация .....	12
14. Свидетельство о продаже .....	13
15. Свидетельство о приемке.....	13

Настоящий паспорт является объединенным эксплуатационным документом вентилятора низкого давления VB2 1124RU (далее по тексту «вентилятор»).

## 1. НАЗНАЧЕНИЕ.

VB2 1124RU - вентилятор, разработанный для адаптивных вентиляционных систем с автоматической регулировкой расходов воздуха с целью удовлетворения широкой гамме требований по воздухообмену.

Вентилятор предназначен для перемещения воздушной смеси, не содержащей липкие вещества и волокнистые материалы, с концентрацией пыли и других твердых примесей не более 0,1 мг/м<sup>3</sup>.

Вентилятор рекомендуется применять для постоянной работы в системах вентиляции на основании разработанного и/или утвержденного технического решения.



**Вентилятор не предназначен для удаления продуктов сгорания подсоединенных газовых аппаратов и воздуха, содержащего пары хлора, взрывоопасных веществ, а также для работы во взрывоопасной среде.**

Устанавливаются на:

- коллективных трубах типа «шунт» или индивидуальных трубах,
- на индивидуальных или коллективных жилых домах,
- на зданиях до 13 этажей.

## 2. ТЕХНИЧЕСКИЕ ХАРАКТЕРИСТИКИ.

### 2.1 Габаритные размеры.

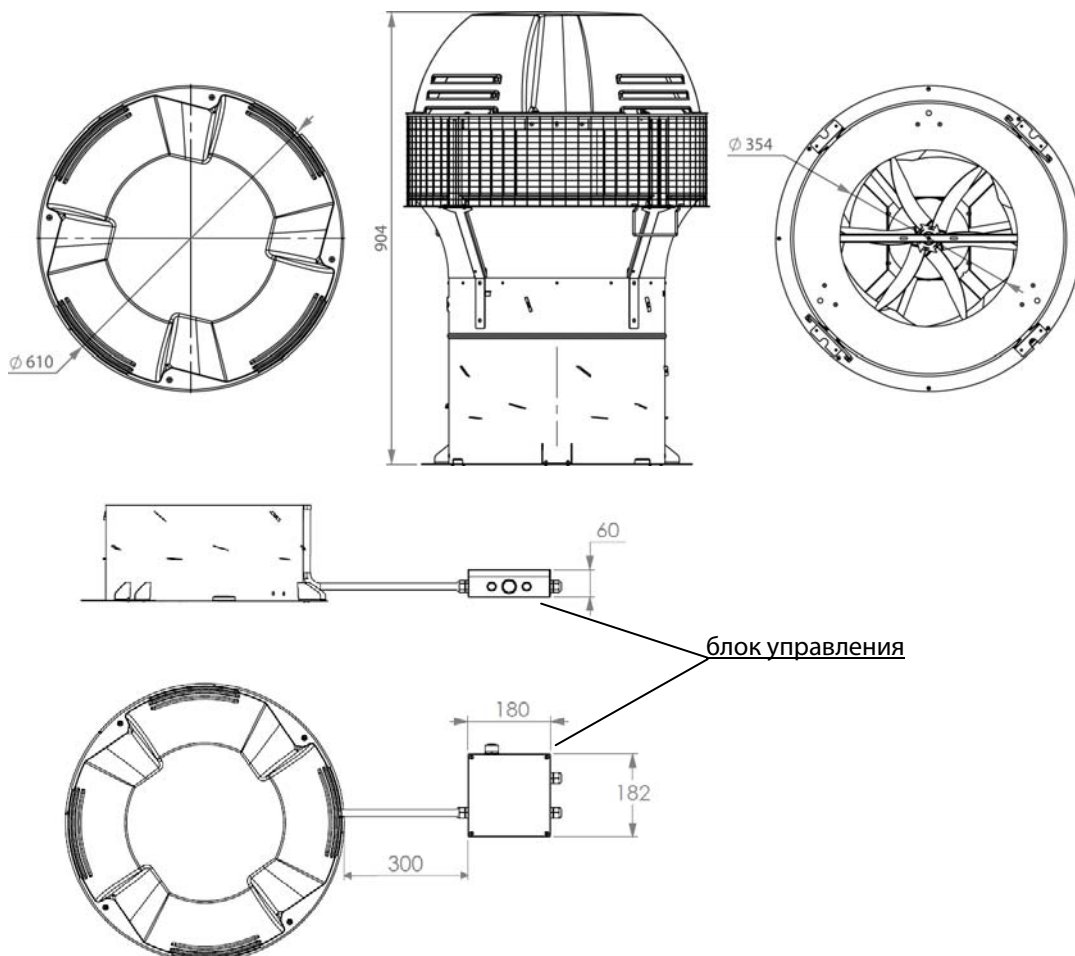

## 2.2 Электрические и механические характеристики

Макс. расход воздуха (при 20 Па), м <sup>3</sup> /ч	Макс. давление (при расходе воздуха) 200 м <sup>3</sup> /ч, Па	Макс. потребляемая электрическая мощность, Вт	Напряжение/ частота, В/ Гц
1000	35	43	230±5%/ 50
Макс. ток, А	Класс защиты двигателя	Класс климатического исполнения и категория размещения согласно ГОСТ15150-69	Вес, кг
0,2	IP 54	У1	20
Регулирование скорости вращения	Класс защиты блока управления	Максимальная скорость вращения об/мин	Коэффициент потерь давления (при неработающем вентиляторе)
При помощи системы управления MS	IP65	800	1,35

## 2.3 Аэродинамические характеристики

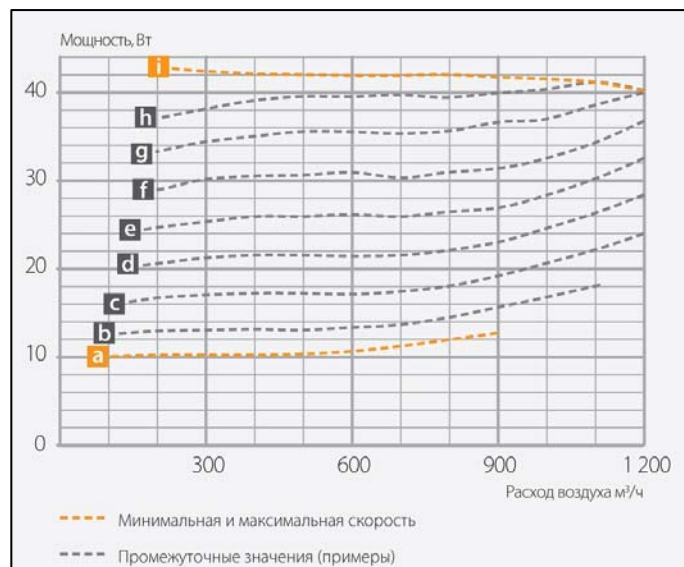
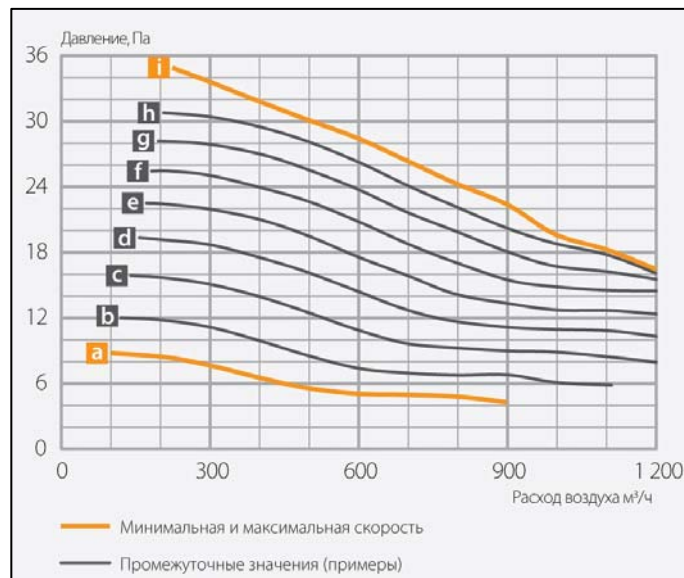

### 3. КОМПЛЕКТНОСТЬ.

Наименование	Кол-во	Примечание
Упаковка	1шт.	
Вентилятор в сборе	1шт.	
Блок управления	1шт.	
Паспорт вентилятора	1шт.	

### 4. УСТРОЙСТВО.

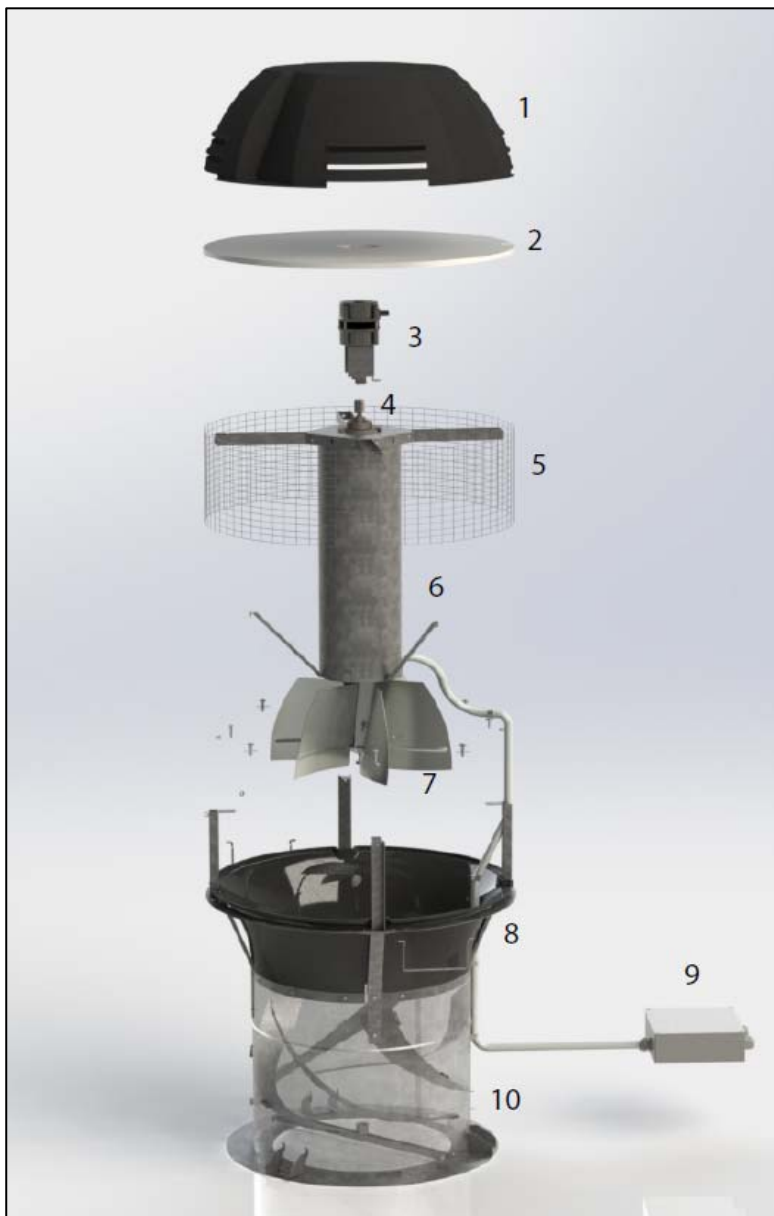



#### Обозначения:

1. крышка
2. теплозащитный экран
3. ЕС-двигатель
4. соединительная муфта
5. защитная решетка
6. цилиндр
7. турбина
8. аэродинамический выход
9. блок управления
10. корпус

## 5. РЕКОМЕНДАЦИИ ПО УСТАНОВКЕ И ПОДКЛЮЧЕНИЮ.

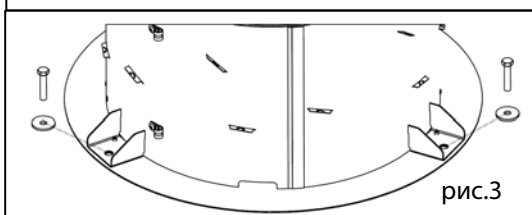
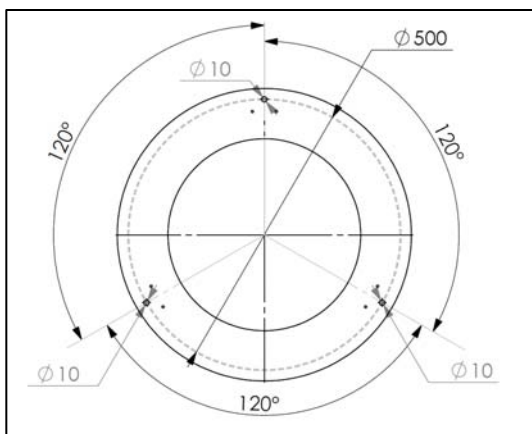
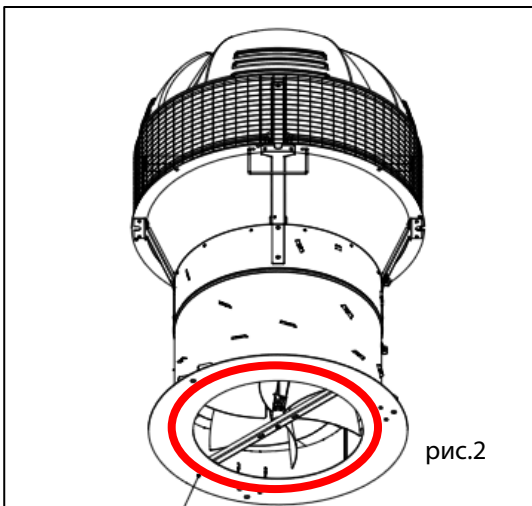
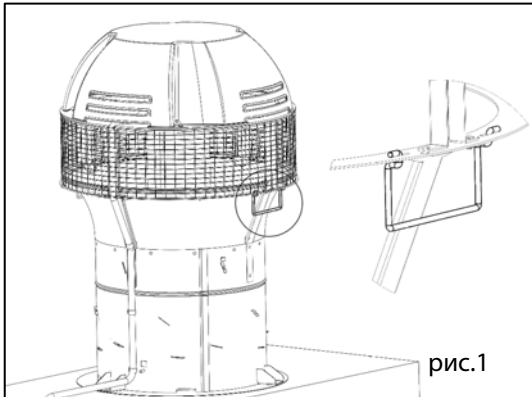
### 5.1. Установка вентилятора.



- Извлеките вентилятор из упаковки.
  - Используйте 2 ручки, расположенные под направляющими, для выполнения манипуляций с вентилятором (рис.1).
  - 
 Используйте специальные перчатки, некоторые металлические детали вентилятора могут быть острыми).
  - Не ставьте вентилятор на предмет, который может повредить рабочее колесо.
  - Для адаптации вентилятора к вентиляционной шахте (оголовок вентканала) необходимы дополнительные компоненты, конструкции которого варьируются в зависимости от места его установки.
  - Рекомендации по адаптации вентилятора см. в документе «Вентиляторы VBP. Рекомендации по адаптации».
  - Адаптационные элементы должны быть выполнены из материала, который может выдерживать вес вентилятора(ов).
  - Вентилятор должен быть надежно закреплен к несущей поверхности адаптационного элемента.
  - Адаптационный элемент должен быть надежно закреплен к строительным частям здания.
  - Установите уплотняющую прокладку между основанием корпуса вентилятора и несущей поверхностью адаптационного элемента (рис.2).
  - Закрепите вентилятор при помощи 3-х болтов из оцинкованной стали Ø8мм+ шайбы (рис.3).
- Примечание:** 2 ручки могут быть демонтированы путем сжатия. Это может быть полезно для снижения потенциального источника шума, возникающего при работе вентилятора.
- Установите блок управления как можно ниже на вертикальной поверхности адаптационного элемента.
  - Предпочтительна установка на северной стороне для уменьшения влияния солнечных лучей.
  - В любом случае блок управления должен находиться как минимум в 250мм от основания вентилятора (рис.5).
  - Установите блок управления таким образом, чтобы два кабельных ввода были расположены вниз, как показано на рис.6.

## 5.2. Подключение вентилятора.



Все работы по электрическому подключению должны выполняться квалифицированным специалистом в соответствии с действующими стандартами.

Ни один из используемых для подключения кабелей не должен проходить через воздуховод или вентиляционную камеру.

### 5.2.1. Подключение к электросети.

- Вентилятор подключается к электросети 230В переменного тока через блок управления входящий в комплект.
- Используемый кабель должен быть трехжильным, диаметром от 6 до 12 мм, соответствовать действующим стандартам установки (особенно цветовая маркировка), с площадью поперечного сечения жилы как минимум 1,5 мм<sup>2</sup> и способностью функционирования в условиях, в которых он устанавливается (особенно быть стойким к ультрафиолетовому излучению).
- **Напоминание:** Необходимо обеспечить защиту цепи электроснабжения каждого вентилятора в виде предохранителя или автоматического выключателя (защита от перегрузки по току и т.п.) в соответствии со стандартом EN60335-1. Рекомендуемый предохранитель =16А макс.
- Автоматический выключатель должен быть установлен в электросети на входе блока управления. Убедитесь в том, что он фактически отключен (без питания) в ходе работ по установке.



Электропитание должно быть отключено как минимум за 5 минут до начала работы (для того, чтобы избежать риска удара статическим электричеством).

Вентилятор должен быть подключен к электросети 230В переменного тока непосредственно через клеммный разъем блока управления.

Для этого:

- Снимите крышку блока управления.
- Убедитесь, что переключатель в верхнем правом углу установлен в положении 1 и 2 для режима **MS** (рис.6).

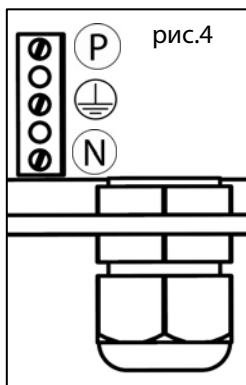

- Вставьте кабель в кабельный ввод справа внизу, предварительно удалив из него заглушку(рис.6).
- Соедините как показано на рис.4:
  - провод фазный с клеммой **(P)**
  - провод заземление с клеммой **(⊥)**
  - провод нейтраль с клеммой **(N)**
- Затяните кабельный ввод настолько сильно, чтобы обеспечить надежное уплотнение кабеля.
- Установите заземляющую жилу на специальный заземляющий контакт в основании корпуса вентилятора.

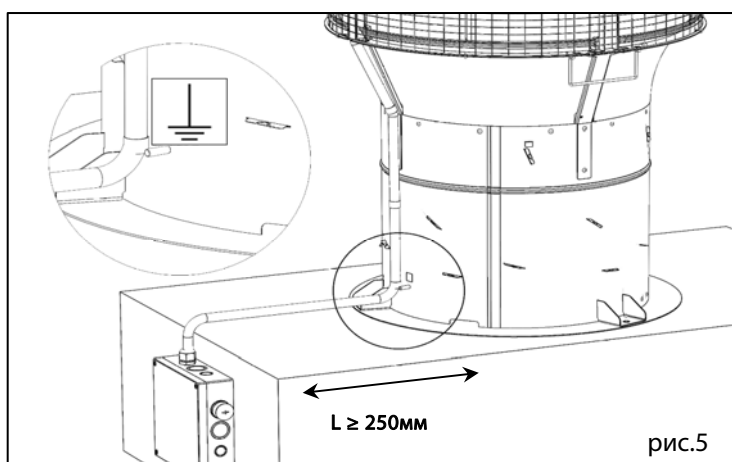

## 5.2.2. Подключение к системе управления.

Управление работой вентилятора в конфигурации MS осуществляется **системой управления MS**. Операция заключается в соединении контрольного кабеля в блоке управления, связывающего **модуль VBP+** со своим вентилятором.



Используемый кабель должен быть трехжильным, диаметром от 6 до 12 мм, соответствовать действующим стандартам установки (особенно цветовая маркировка), с площадью поперечного сечения жилы как минимум 1,5 мм<sup>2</sup> и способность функционирования в условиях, в которых он был установлен (особенно быть стойким к ультрафиолетовому излучению).

Ток в кабелях не должен превышать 20 мА.

В кабеле не должно быть желто-зеленой жилы, которая используется исключительно для заземления.

- 1) Установите переключатель в верхнем правом углу в положении 1 и 2 режима MS (см. описание выше)
- 2) Установите кабель в кабельный ввод слева, предварительно удалив заглушку (рис.6).

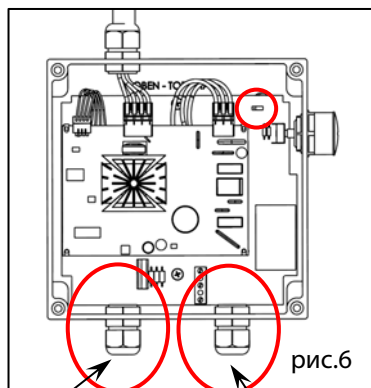

к модулю  
VBP+

230 VAC



рис.7

- 3) Подсоедините каждую жилу к точке на клеммнике и пометьте каждую жилу (например, распознавание по цвету) на канале, к которому она присоединена: 1,2,3,4 (рис.7).
- 4) Затяните кабель в кабельном вводе настолько сильно, чтобы обеспечить надежное и герметичное соединение кабеля с втулкой.
- 5) Закройте крышку. Не забудьте закрутить винты.
- 6) Для завершения подключений, настроек системы управления и вводу в эксплуатацию обратитесь к руководству «Система управления MS».

## 6. МЕРЫ БЕЗОПАСНОСТИ

- При подготовке вентилятора к работе и при эксплуатации необходимо соблюдать требования безопасности, изложенные в ГОСТ 12.4.021-75, «Правила техники безопасности при эксплуатации электроустановок потребителей» и «Правил технической эксплуатации электроустановок потребителей».
- Aereco S.A. рекомендует тщательно соблюдать правила подключения вентилятора к электрической сети: источник питания, равно как и сечение проводов, должно соответствовать параметрам сети.
- К монтажу и эксплуатации вентилятора допускаются лица, изучившие настоящий паспорт и прошедшие инструктаж по технике безопасности.
- Монтаж вентилятора должен обеспечивать свободный доступ к местам обслуживания их во время эксплуатации.
- Место монтажа вентилятора и вентиляционная система должны иметь устройства, предохраняющие от попадания в вентилятор посторонних предметов.
- Обслуживание и ремонт вентилятора необходимо производить только при отключении его от электросети и полной остановки вращающихся частей.
- Заземление вентилятора производится в соответствии с «Правилами устройства электроустановок» (ПУЭ) и требований настоящего паспорта.
- При работах, связанных с опасностью поражения электрическим током (в том числе статическим электричеством), следует применять защитные средства.
- При испытаниях, наладке и работе вентилятора всасывающие и нагнетательные отверстия должны быть ограждены так, чтобы исключить травмирование людей воздушным потоком и вращающимися частями.
- Работник, включающий вентилятор, обязан предварительно принять меры по прекращению всех видов работ на данном вентиляторе (ремонт, чистка и др.), его двигателе и оповестить персонал о пуске.
- Запрещается включать вентилятор с открытой защитной крышкой / решеткой.
- Вентилятор не предназначен для удаления продуктов сгорания подсоединенных газовых аппаратов и воздуха, содержащего пары хлора, взрывоопасных веществ, а также для работы во взрывоопасной среде.

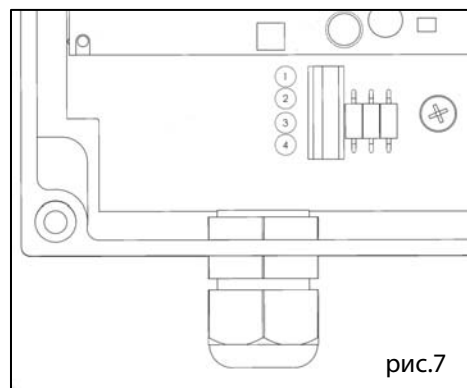
## 7. ТЕХНИЧЕСКОЕ ОБСЛУЖИВАНИЕ

- Во время эксплуатации необходимо периодически проверять:
  - правильность и надежность крепления вентилятора,
  - уровень вибрации вентилятора,
  - работу вентилятора на наличие посторонних шумов,
  - состояние электрических кабелей и электрических соединений.
- Рекомендуется как минимум один раз в год производить осмотр каждого вентилятора с целью контроля его работоспособности и проведения технического обслуживания,
- При нерегулярной эксплуатации вентилятора требуется запускать его один раз в квартал по крайней мере на пять минут,



Настоятельно рекомендуем использовать специальные перчатки при работе с вентилятором (у некоторых металлических деталей острые края).

Запрещено выполнять работы с вентилятором или снимать его с канала в рабочем состоянии.

- До начала проведения работ по техническому обслуживанию:
  - Отключите электропитание вентилятора и исключите возможность его подключения на время проведения работ,
  - После отключения вентилятора от сети подождите не менее 5(пяти) минут до начала работ по нему,
  - Дождитесь полной остановки рабочего колеса.



Работа прибора может быть остановлена, однако повторный запуск начнется автоматически (например, при моментном прерывании в цепи управления версии MS), что является травмоопасным.

- Снимите вентилятор с основания, к которому он закреплен, для обеспечения доступа к рабочему колесу,
- Очистите лопасти турбины и внутренние неподвижные части корпуса вентилятора, используйте влажную тряпку, чистящие средства и щетку, которая должна быть неметаллической во избежание повреждения оцинкованной поверхности.

Старайтесь не вращать лопасти вентилятора во время очистки.

Не применяйте растворители для очистки, это может испортить смазку шарикоподшипников.

- По окончании работ протрите сухой тряпкой все детали,
- Установите вентилятор на место и закрепите его,
- Проследите, чтобы на всасывающей стороне вентилятора и внутри корпуса не было посторонних предметов,
- Подключите вентилятор к электропитанию.

Любая работа с оборудованием должна выполняться квалифицированным специалистом. При неполадках, других проблемах или возникших вопросах обратитесь к дистрибьютору.

## 8. ХРАНЕНИЕ, УПАКОВКА И ТРАНСПОРТИРОВКА ИЗДЕЛИЯ

- Вентиляторы следует хранить в закрытых помещениях, без искусственно регулируемых климатических условий, с естественной или механической вентиляцией при температуре окружающего воздуха от -20°C до +55°C при относительной влажности не более 80%.
- При длительном хранении необходимо осматривать вентиляторы через каждые 6 месяцев.
- Избегайте чрезмерного воздействия тепла или холода.
- Вентиляторы могут транспортироваться любым видом транспорта, обеспечивающим их сохранность и исключающим механические повреждения, в соответствии с правилами перевозки грузов, действующими на транспорте используемого вида.
- Вентиляторы транспортируются только в оригинальной упаковке завода изготовителя.  
Для перевозки штучного количества рекомендуется использовать противоударный контейнер.
- При перемещении вручную, соблюдайте нормы и ограничения по грузоподъемности.
- Избегайте ударов и толчков по упаковке.
- При обнаружении любого повреждения при транспортировке немедленно обратитесь к перевозчику.
- При транспортировке в районы Крайнего Севера и труднодоступные районы упаковка вентиляторов по ГОСТ 15846-2002 организуется фирмами Российской Федерации, осуществляющими продажу.

## 9. ГАРАНТИИ

Гарантийный срок эксплуатации вентиляторов, при соблюдении потребителем правил транспортировки, хранения, монтажа и эксплуатации устанавливается 24 месяца со дня продажи.

### Гарантия не распространяется на:

1. Части, подлежащие естественному износу, в том числе: фильтры, клиновидные ремни, лампочки, предохранители, разного рода прокладки, уплотнители.
2. Неисправности, возникшие в результате:
  - внешних механических воздействий,
  - загрязнений,
  - переделок, самостоятельных конструктивных изменений,
  - отсутствия регулярного технического обслуживания,
  - стихийных бедствий,
  - действий химических веществ,
  - повреждений в процессе транспортировки,
  - неправильной эксплуатации оборудования,
  - неквалифицированных ремонтов сотрудниками неавторизованных сервисов.

### Гарантия не включает в себя:

- действия по настройке, пусконаладке и размещению оборудования, подключению соединительных кабелей перед вводом оборудования в эксплуатацию,
- проведение регулярных технических осмотров, регламентных работ и других необходимых эксплуатационных мероприятий,
- компенсацию потерь от простоев оборудования в случае гарантийного ремонта и замены оборудования.

Завод изготовитель оставляет за собой право на внесение изменений в конструкцию, дизайн и комплектацию оборудования без предварительного уведомления. Во избежание недоразумений при покупке оборудования уточняйте информацию у продавцов.

## 10. СООТВЕТСТВИЕ ТРЕБОВАНИЯМ ТЕХНИЧЕСКИХ СТАНДАРТОВ

Оборудование, указанное в настоящем паспорте, соответствует требованиям перечисленных ниже стандартов ЕС и нормативных документов стран, в которые данное оборудование экспортируется:

Наименование стандарта/регламента/директивы	Описание
Технический регламент о безопасности машин и оборудования	Постановление Правительства РФ от 15.09.2009г. №753.
Directive 2004/108/CE	EN 61000-6-1:2007 Электромагнитная совместимость. Часть 6-1. Общие стандарты. Помехоустойчивость в условиях эксплуатации в жилых и нежилых помещениях неспециального назначения, а также легкой промышленности.
	EN 61000-6-3: 2007/A1:2011 Электромагнитная совместимость. Часть 6-3. Общие стандарты. Нормы эмиссий от источников помех в условиях эксплуатации в жилых и нежилых помещениях неспециального назначения, а также легкой промышленности.
Directive 2006/95/CE	EN 60335-1: 2012 Приборы электрические бытового и аналогичного назначения. Безопасность. Часть 1. Общие требования.
	EN 60335-2-80:2003+A1:2004 Безопасность электрических приборов бытового и аналогичного применения - Часть 2-80: Частные требования к вентиляторам.
	EN 62233:2008 Методы измерения электромагнитных полей, генерируемые электробытовой и аналогичной техникой, их влияние на человека.
Directive 2011/96/EC	Об ограничении использования некоторых опасных веществ в электрическом и электронном оборудовании



## 14. СВИДЕТЕЛЬСТВО О ПРОДАЖЕ

Продан \_\_\_\_\_  
 (наименование организации продавца)

(адрес, тел./факс)  
 Штмп организации продавца

Дата продажи \_\_\_\_\_

Отметка дилера \_\_\_\_\_

## 15. СВИДЕТЕЛЬСТВО О ПРИЕМКЕ

Вентилятор VB2 1124RU

<p align="center">Сертификат соответствия                  TP о безопасности машин и механизмов                  C-FR.AG98.B.20580</p>	<p><b>Заводской №</b> <input type="text"/></p> <p><i>N° de série usine du ventilateur</i></p>
<p><b>Дата выпуска</b></p> <p>« <input type="text"/> » <input type="text"/> 20 <input type="text"/> г.</p> <p><i>Date de fabrication</i></p> <p><i>jour                      mois                      année</i></p>	<p><b>ОТК</b></p> <div style="display: flex; align-items: center;">  <input style="width: 150px; height: 40px;" type="text"/> </div> <p><i>Tampon Aereco S.A.                      Signature de l'opérateur</i></p>

